

CZ/SK
UŽIVATELSKÁ PŘÍRUČKA

F  **XI**

CZ

Obsah

Bezpečnostní pokyny	4
Vzhled zařízení	5
Specifikace	7
Instalace	
Vertikální montáž	8
Manuální nastavení	12
Horizontální montáž	14
Mobilní aplikace	18
Solární panel *	27
Režim zima / léto *	29

BEZPEČNOSTNÍ POKYNY

Před použitím zařízení si přečtěte bezpečnostní pokyny. Obsahují obecné pokyny pro bezpečné používání zařízení a mohou obsahovat informace, které se na daný produkt nevztahují. Dodržujte informace uvedené v upozorněních a varováních, abyste předešli zranění nebo poškození zařízení.



Pojem „zařízení“ se vztahuje na výrobek, baterii, nabíječku, solární panel, součásti dodané s výrobkem a veškeré originální příslušenství používané s výrobkem.



- Nevystavujte zařízení silnému slunečnímu záření a vysokým teplotám.
- Nevystavujte zařízení silným magnetickým polím.
- V případě kontaktu s kapalinou okamžitě vypněte spotřebič a nepoužívejte ho až do úplného vyschnutí.
- Zařízení nečistěte chemickými čisticími prostředky ani jinými kapalinami. Pokud je čištění nutné, použijte k tomu měkký suchý hadřík nebo papírový ubrousek.
- Nepoužívejte poškozené napájecí kabely, zástrčky ani elektrické zásuvky.
- Nedotýkejte se přístroje, napájecích kabelů, zástrček ani elektrické zásuvky mokřýma rukama ani jinými mokřými částmi těla.
- Při odpojení netahejte příliš silně za napájecí kabel.
- Nepřebíráme odpovědnost za škody vzniklé zneužitím produktu.

VZHLED ZAŘÍZENÍ



Některé z představených doplňků nemusí být součástí sady a mohou se lišit v závislosti na konfiguraci.

Chytrý motor rolet

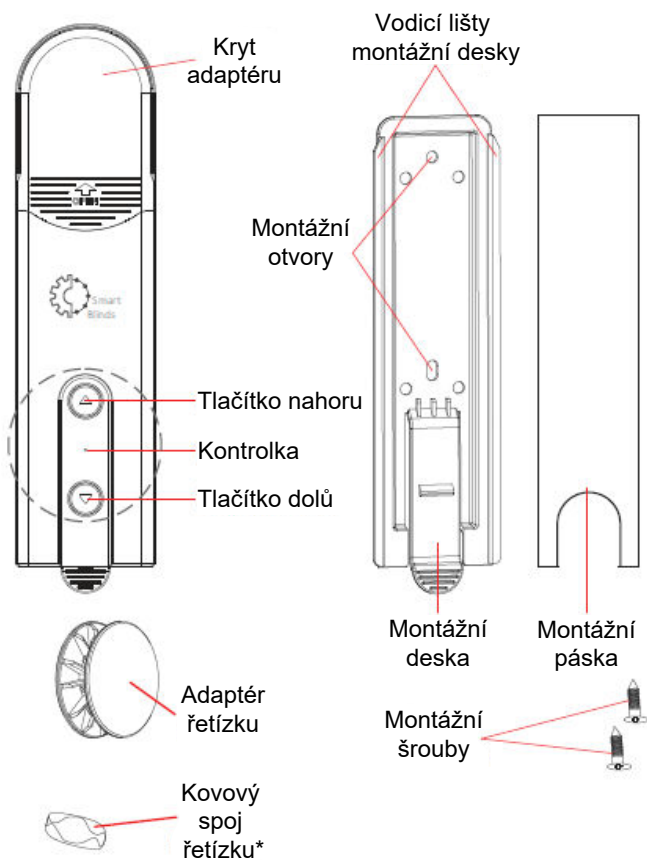

*Kovový spoj řetízku je k dostání samostatně.



Nezapojte nabíjecí zástrčku do vstupu solárního panelu a naopak. Tím by se zásuvka nebo zástrčka mohla poškodit.

Solární panel

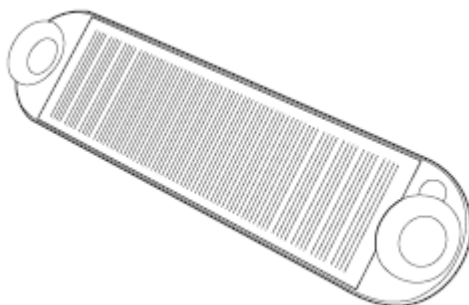

SPECIFIKACE

Model	SMB-101
Vstupní napětí	8,4V DC
Solární panel	12 V / 0,3 W
Proud	1,8 A
Rozsah rotace	20-40 ot./min
Točivý moment	0,45 Nm
Jmenovitý proud	1 A
Baterie	7,4V DC / 1000 mAh



RoHS

- Po vypnutí si motor ponechá poslední nastavení.
- Možnosti a nastavení lze měnit aplikací na telefonu připojeném přes Bluetooth.
- Velká kapacita baterie pro až 3 měsíce dlouhý provoz. (Ukazatel úrovně baterie je dostupný v mobilní aplikaci).
- Nabíjení kabelem (nebo solárním panelem*).
- Senzor světla* zabudovaný v solárním panelu pro automatické otevírání/zavírání rolety.

INSTALACE

Vertikální montáž

1. Vyměňte spojku řetízku*.

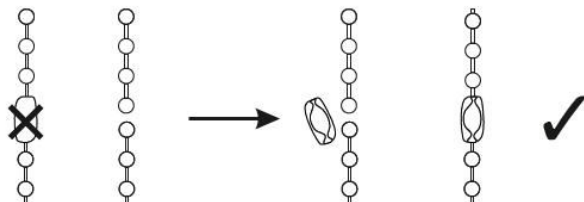

2. Sundejte kryt adaptéru.

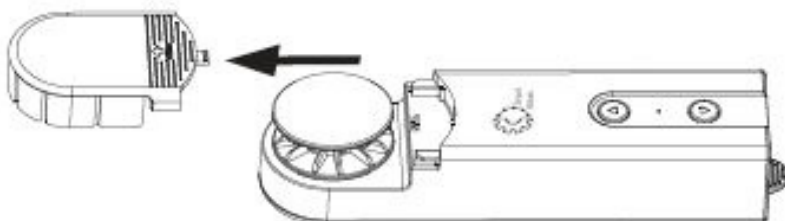

3. Vyjměte obě plastové části z krytu adaptéru.



Při montáži na okno nebo na zeď nad parapetem nesmí být vzdálenost mezi motorem a parapetem menší než 4,5 cm.



V případě rámových rolet montujeme motor Smart Blinds na rám stejného okna. V případě rolet montovaných na stěnu nebo strop motor montujeme na zeď.

4. Označení místa montáže

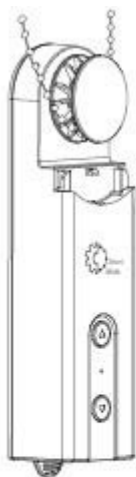

Nasaďte řetízek na adaptér.

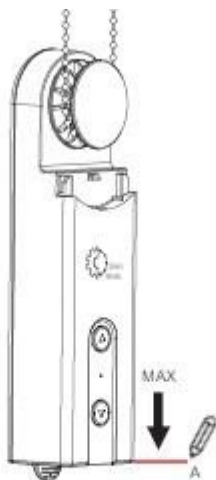

Napněte řetízek na maximum a označte polohu A.

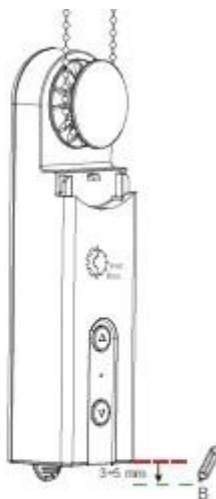

Označte místo montáže (poloha B) 3 až 5 mm pod vyznačenou polohou A.

5. Připevnění motoru k povrchu

5.1 Pomocí montážní pásky



Před instalací na okenní rám odmažte rám okna a povrch montážní desky čistícím ubrouskem (ubrousek je k dispozici samostatně).

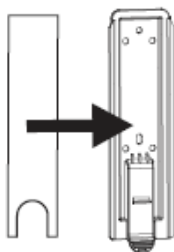

Vysuňte montážní desku a pak na ni přilepte přiloženou montážní pásku.

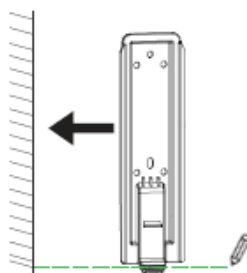

Přilepte montážní desku podle označené pozice B.

5.2 Použití montážních šroubů

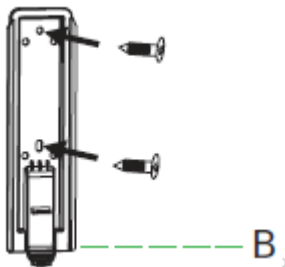

Montážní desku připevněte k povrchu pomocí šroubů.

5.3 Nasazení motoru na desku.

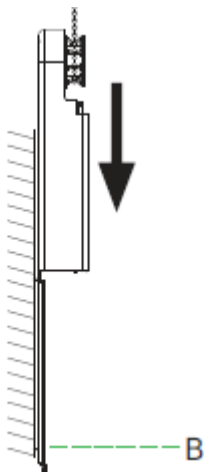

Umístěte motor do vodicích lišt na montážní desce.

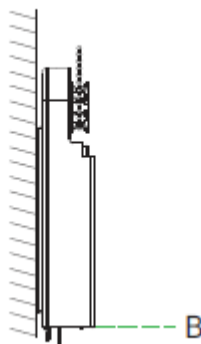

Zasuňte motor do desky, dokud není řetízek napnutý v poloze B.

5.4 Výměna krytu adaptéru

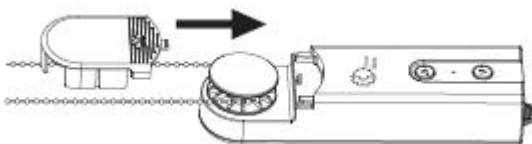

6. Nastavení přes aplikaci

Aplikace je dostupná na Google Play a AppStore.

(vyhledejte „smartblinds“ nebo naskenujte příslušný QR kód níže).

Motor Smart Blinds lze ovládat pomocí aplikace, která umožňuje zavírání a otevírání rolet.

6.1 Stažení

App Store



Google Play



7. Ruční nastavení

7.1 Nastavení horní pozice

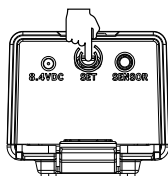

Stiskněte a držte tlačítko nastavení 3 sekundy.

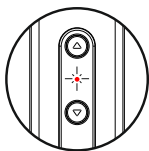

Kontrolka se rozsvítí červeně (zařízení je v režimu nastavení).

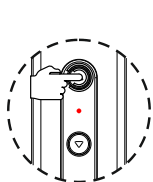

Stiskněte tlačítko „Nahoru“.



LED bude blikat červeně.

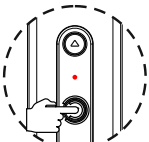

Nastavte rolety na cílovou pozici.

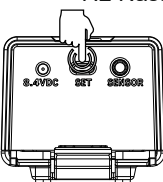

Stiskněte a držte tlačítko nastavení 3 sekundy.

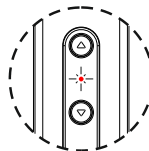

Kontrolka se rozsvítí červeně (zařízení je v režimu nastavení).

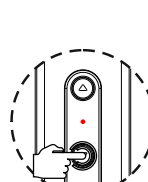

Stiskněte tlačítko „Dolů“.



LED bude blikat červeně.

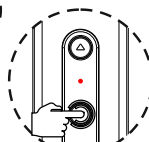

Nastavte rolety na cílovou pozici.

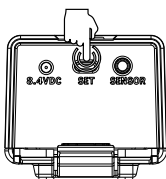

Stiskněte a držte tlačítko nastavení 3 sekundy.



Kontrolka třikrát modře zabliká. Horní pozice je uložena

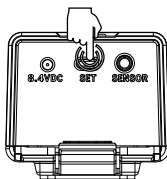

Stiskněte a držte tlačítko nastavení 3 sekundy.

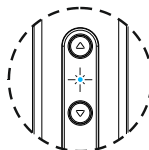

Kontrolka třikrát modře zabliká. Dolní pozice je uložena.



7. Ruční nastavení

7.3 Zapnutí

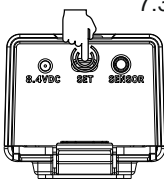

Držte tlačítko nastavení na 1 sekundu.

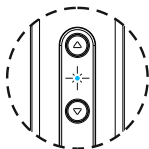

Kontrolka LED bliká modře 2 sekundy (zařízení je zapnuté).

7.6 Změna směru jízdy

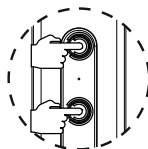

Stiskněte a držte obě tlačítka současně po dobu 3 sekund.

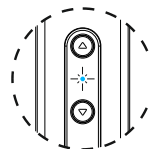

LED dioda se rozsvítí modře třikrát (směr byl změněn).

7.4 Vypnutí

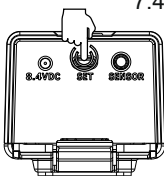

Držte tlačítko nastavení 7 sekund.

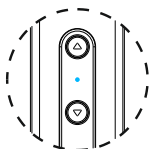

LED kontrolka třikrát modře zabliká (zařízení je vypnuté).

7.7 Změna režimu motoru

(Výchozí režim je krokový režim. Pro změnu postupujte podle pokynů.)

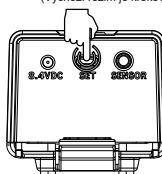

Stiskněte tlačítko nastavení pětkrát.

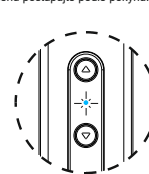

Kontrolka bude blikat modře (režim byl změněn).

7.5 Obnovení výchozích nastavení

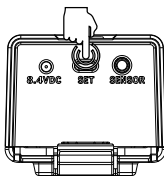

Stiskněte a držte tlačítko 3 sekundy.

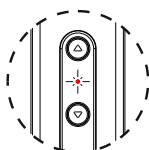

LED kontrolka svítí červeně (zařízení je v režimu nastavení).

7.8 Kontinuální režim

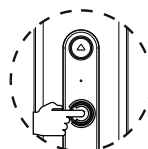

Stiskněte tlačítko dle vlastního výběru. Motor se začne točit.

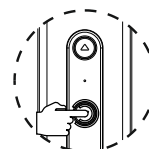

Stiskněte tlačítko znovu. Motor se zastaví.

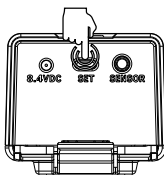

Stiskněte a držte tlačítko nastavení po dobu 7 sekund.

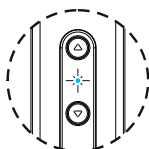

LED signál svítí modře 3 sekundy (nastavení resetováno, zařízení je uvedeno do výchozího nastavení).

7.9 Krokový režim

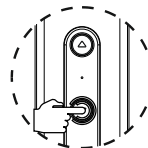

Stiskněte a držte vybrané tlačítko méně než 1,5 sekundy. Motor se přestane otáčet, když tlačítko pustíte.

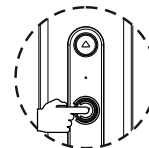

Stiskněte a držte vybrané tlačítko déle než 1,5 sekundy. Motor se při dalším stisknutí tlačítka zastaví.

INSTALACE

Horizontální montáž

8. Horizontální montáž

8.1 Značení místa při horizontální montáži

Motor montujeme na okenní křídlo v horizontální poloze v následujících případech:

- Když příliš dlouhý řetízek neumožňuje montáž ve vertikální poloze a není možné řetízek zkrátit (rolety den a noc).
- Jiný způsob montáže (např. na stěnu, k oknu) není možný.

8.2 Připevněte řetízek na adaptér a přiložte motor k okennímu křídlu.

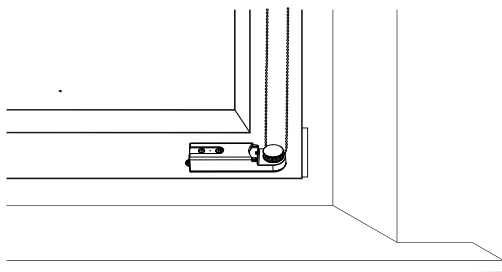

8.3 Posuňte motor podél křídla ve směru znázorněném na obrázku, dokud není řetízek natažen na maximum.

Označte polohu dvěma čarami: horizontálně a vertikálně. Minimální vzdálenost mezi motorem a koncem okenního výklenku by měla být 15 cm.

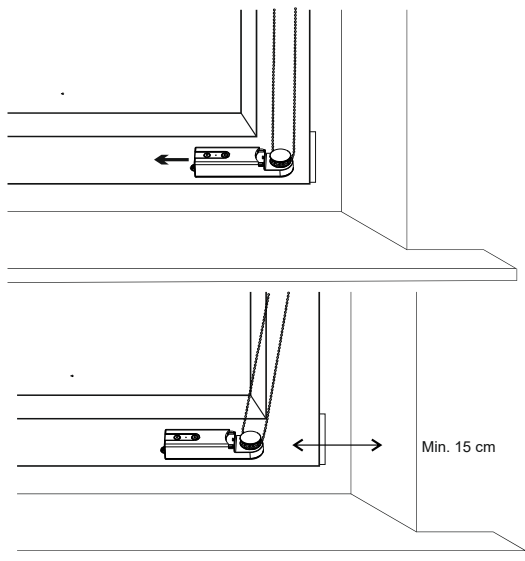

8.4 Vysuňte montážní desku ze zadní části motoru.

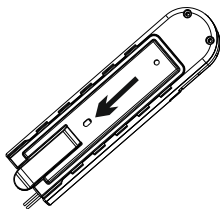

8.5 Vyčistěte lepicí plochu na okně a na montážní desce čisticím ubrouskem, poté pásku přilepte na montážní desku.

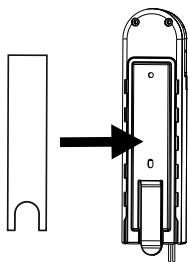

8.6 Určete místo pro přilepení montážní desky podle rozměrů uvedených na obrázku a poté desku přilepte a pevně ji přitlačte.

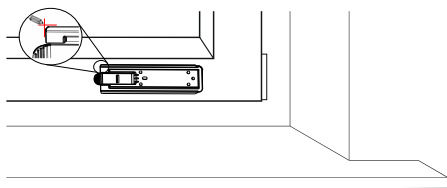

8.7 Následně nasuňte motor na desku, dokud se řetízek nenapne.

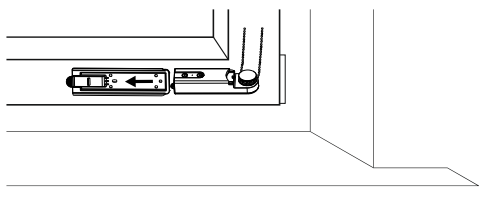

8.8 Odlomte dva plastové výčnělky na krytu adaptéru.

Řetízek na pravé straně okna

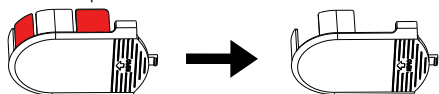

Řetízek na levé straně okna

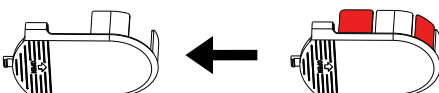

8.9 Nasadte kryt adaptéru.

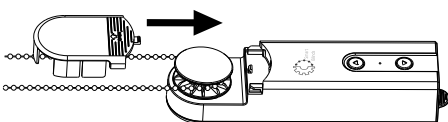

8.10 Připevněte solární panel* k oknu a připojte jej k motoru.

* Solární panel se světelným čidlem je k dispozici samostatně.

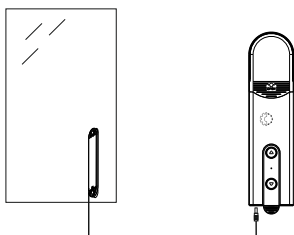

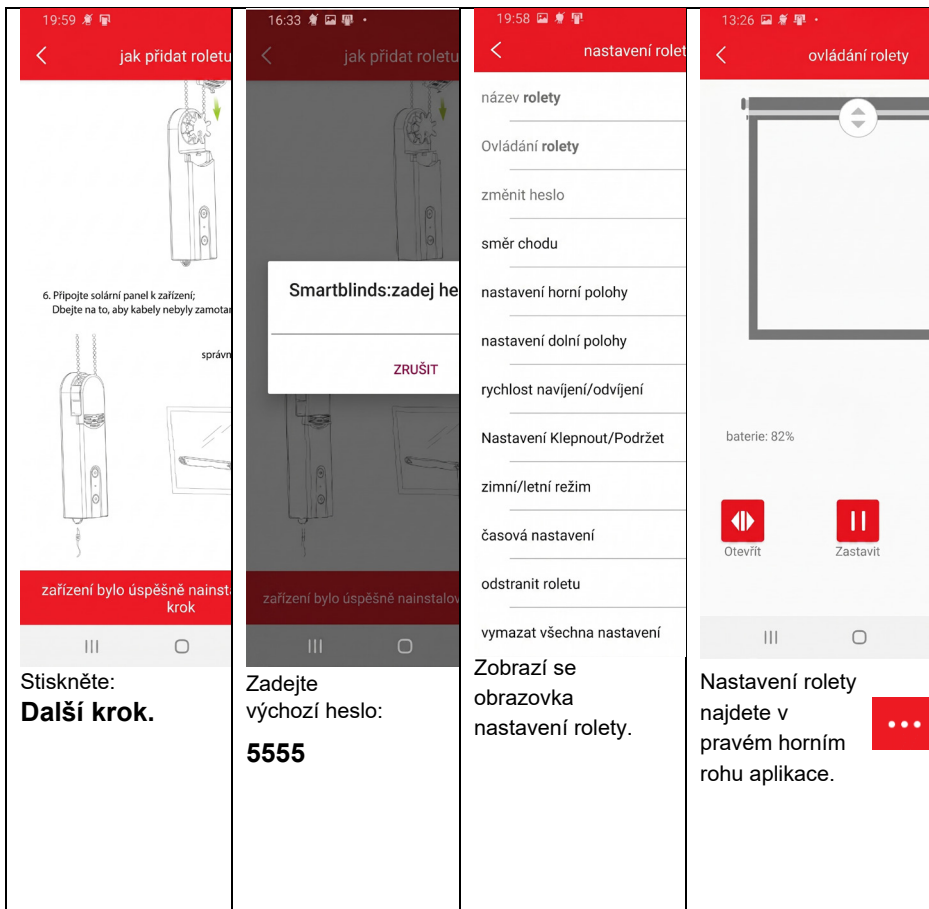

Uživatelský manuál aplikace Smart Blinds

    <p>Hledejte: „smartblinds“. Zapněte motor podle přiloženého uživatelského manuálu.</p>	 <p>Povolte přístup k umístění zařízení (to je nezbytné pro správnou funkci Bluetooth).</p>	 <p>Ovládní zaříže</p> <p>žádné připojené rolety, přidejte</p>  <p>Přidejte roletu.</p>	 <p>18:45</p> <p>Seznam skenová</p> <p>Žaluzie</p>  <p>Vyberte si roletu ze seznamu (pokud máte více motorů, doporučujeme zapnout další motor po přidání předchozí rolety do aplikace).</p>
--	--	--	--



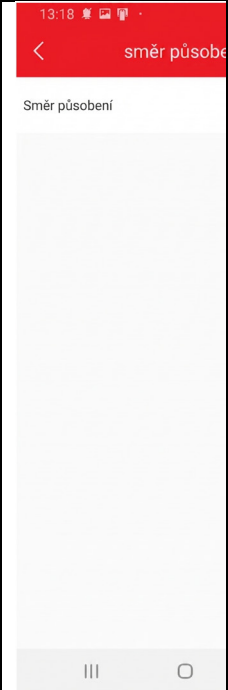

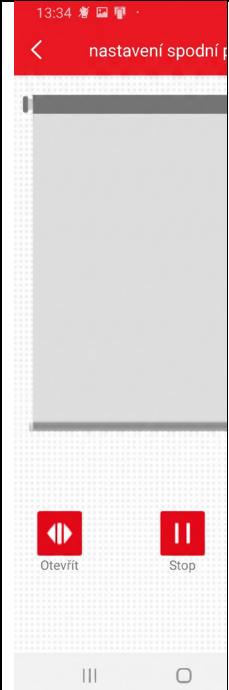
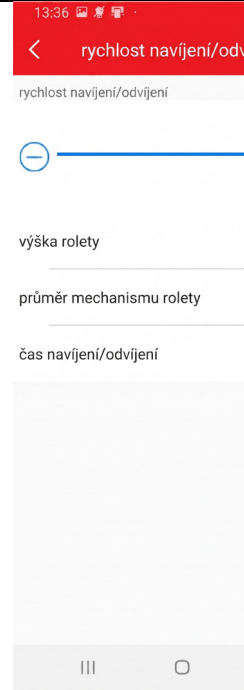
<p>Nastavení rolety</p>	<p>1. Název rolety Zadejte svůj vlastní název rolety a stiskněte Potvrdit.</p>	<p>2. Typ rolety Vyberte typ rolety a uložte.</p>	<p>3. Změňte heslo Změňte si heslo na své a potvrďte.</p>

			
<p>4. Směr chodu</p> <p>Je možné změnit směr provozu rolety: pro tento účel stiskněte <input checked="" type="checkbox"/></p>	<p>5. Nastavení horní pozice rolety:</p> <p>Držte Otevřít nebo Zavřít, dokud není roleta úplně otevřená. Poté stiskněte Stop a</p> <p>Uložit.</p>	<p>6. Nastavení spodní pozice rolety:</p> <p>Držte Otevřít nebo Zavřít, dokud není roleta úplně zavřená, stiskněte Stop a</p> <p>Uložit.</p>	<p>7. Rychlost navijení/odvijení</p> <p>Standardně je zvolena nejvyšší rychlost zatažení. Pro snížení stiskněte</p> <p><u>Pro pokročilé:</u></p> <p>Zadejte výšku rolety a průměr mechanismu, abyste si upravili čas otáčení podle svých preferencí.</p>

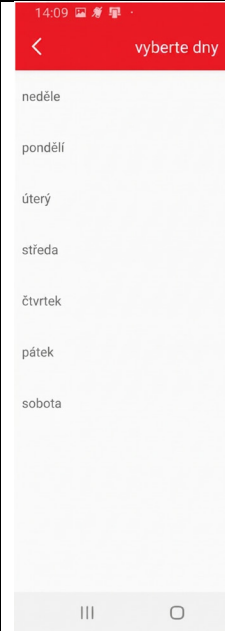
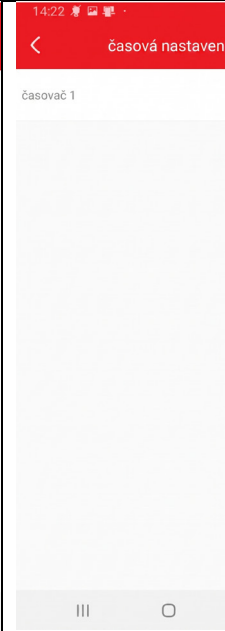
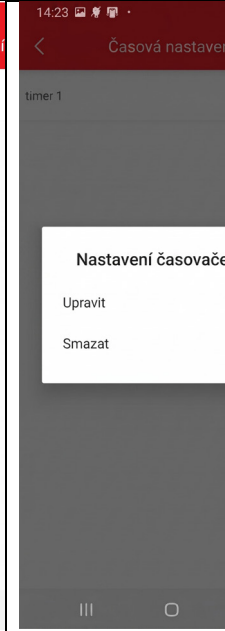
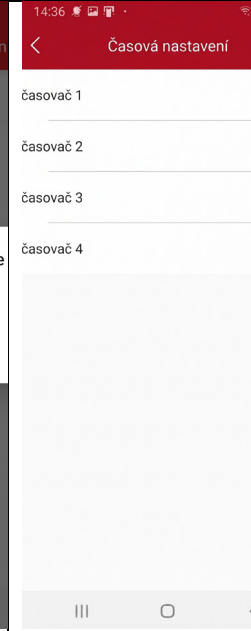
<p>8. Nastavení Klepnout/Podržet</p> <p>Toto nastavení určuje, zda každé klepnutí na tlačítko Otevřít a Zavřít způsobí pohyb rolety nebo bude nutné krátké podržení.</p>	<p>9. Zimní/letní režim</p> <p>Toto nastavení je propojeno se světelným senzorem v solárním panelu*: pokud ho nemáte, nemusíte nic dělat.</p>	<p>10. Nastavení času</p> <p>Umožňuje vám nastavit čas otevření nebo zavírání rolety. Pro začátek stiskněte: </p>	<p>10. Nastavení času</p> <p>Polohu rolety nastavte posuvem: Vyberte přesný čas a stiskněte duplikovat pro výběr dnů.</p>

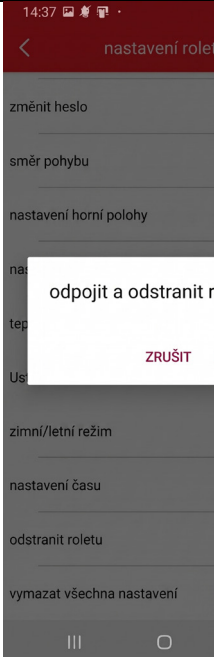
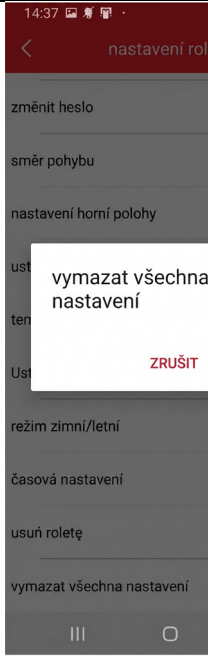
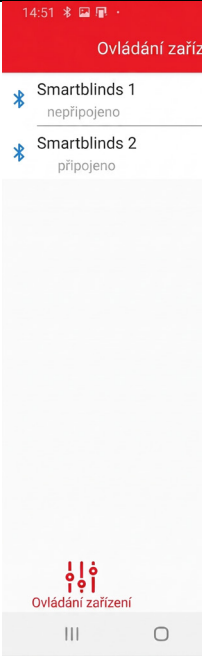
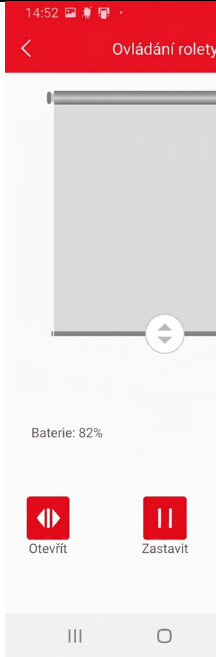
			
<p>10. Nastavení času Vyberte dny a potvrďte.</p>	<p>10. Nastavení času Pro zapnutí časovače stiskněte: <input checked="" type="checkbox"/></p>	<p>10. Nastavení času Chcete-li časovač upravit nebo smazat, držte prst na jeho názvu delší dobu.</p>	<p>10. Nastavení času Můžete nastavit maximálně 4 různé časovače.</p>

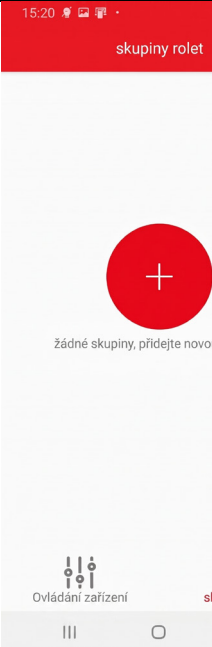
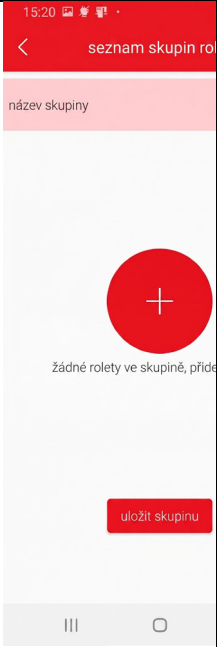
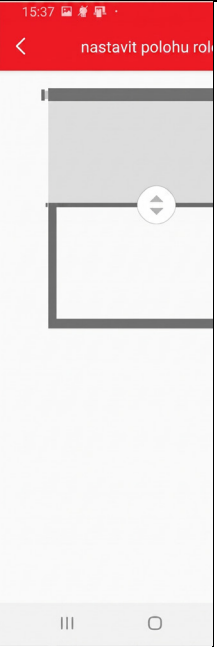
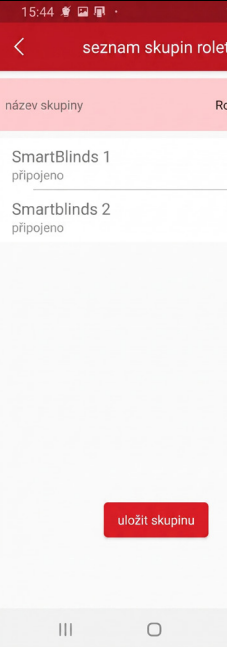
			
<p>11. Odstranit rolety Toto nastavení se používá k odstranění rolety z aplikace.</p>	<p>12. Vymazat všechna nastavení Tímto krokem smažete všechna uživatelská data a obnovíte zařízení do výchozího stavu.</p>	<p>Řízení zařízení Na úvodní obrazovce aplikace je seznam všech přidaných rolet. Zařízení Smart Blinds v dosahu Bluetooth se automaticky připojí po 2 až 3 sekundách. Zvolte roletu, kterou chcete ovládat.</p>	<p>Ovládání rolety Roletu lze ovládat pomocí tlačítek Otevřít- Stop - Zavřít, nebo pohybem prstu po obrázku rolety. Tato obrazovka také ukazuje stav baterie Smart Blinds.</p>

			
<p>Skupiny rolet</p> <p>Chytré rolety lze seskupovat pro spuštění naplánovaných scénářů, např. k otevření všech rolet v místnosti jedním tlačítkem.</p> <p>Stiskněte </p>	<p>Seznam rolet</p> <p>Stiskněte název skupiny, abyste ji pojmenovali. Poté stisknutím tlačítka [+] přidejte vybrané rolety (poznámka: pro přidání rolety musí být její stav v aplikaci „připojeno“).</p>	<p>Nastavte polohu rolety</p> <p>Nastavte požadovanou cílovou pozici rolety a stiskněte Uložit.</p>	<p>Seznam skupin rolet</p> <p>Jakmile přidáte požadované rolety, stiskněte Uložit skupinu.</p>

			<p>Tento návod se vztahuje k aplikaci Smart Blinds verze 1.0 (ze dne 4. 12. 2020).</p> <p>Budoucí verze aplikace mohou přinést další možnosti a nové funkce.</p>
<p>Skupiny rolet Stiskněte název vybrané skupiny a poté tlačítko pro její spuštění – rolety se zastaví na předem určených pozicích.</p>	<p>Skupiny rolet – upravit / smazat Stiskněte a podržte název skupiny, chcete-li ji upravit nebo smazat.</p>	<p>Ovládání zařízení Pro návrat na úvodní obrazovku stiskněte Ovládání zařízení.</p>	

Solární panel SBS-301

[!] Neodstraňujte kryt. Zabraňte mechanickému poškození.
Chraňte před kontaktem s vodou.

[!] Na povrch solárního panelu nic nepokládejte, protože by to mohlo způsobit jeho nesprávnou funkci.

[!] Produkt není hračka. Uchovávejte mimo dosah dětí mladších 5 let, protože malé nebo poškozené části mohou způsobit udušení. V případě dušení okamžitě vyhledejte lékařskou pomoc.

Solární panel připevněte k oknu a připojte ho k motoru (do zdířky SENSOR).

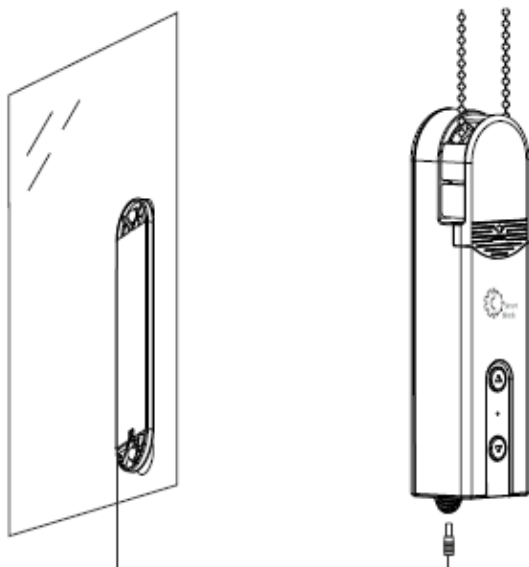



Solární panel neustále dobíjí baterii motoru, takže ji není nutné tak často dobíjet klasickou nabíječkou. Solární panel však nabíječku zcela nenahrazuje, protože jeho výkon nepostačuje k úplnému nabití zcela vybité baterie. Výkon solárního panelu závisí na intenzitě slunečního světla, což znamená, že během zatažených a zimních dnů je jeho účinnost nižší než ve slunečných letních dnech.

Další výhodou solárního panelu je světelný senzor, který umožňuje motoru Smart Blinds aktivovat zimní režim (reagující na východ a západ slunce) a letní režim (reagující na slunce).

REŽIM ZIMA/LÉTO

Tipy pro zimní/letní režim:

Zimní i letní režim funguje pouze tehdy, když je solární panel se světelným senzorem připojen k motoru Smart Blinds.

Poznámka: Aby se předešlo nechtěným reakcím způsobeným náhlými změnami (např. oslnění reflektory projíždějícího auta), senzor zareaguje až po 10 minutách od dosažení nastavené úrovně osvětlení. Tím se omezí nadměrná citlivost a zabrání se tak zbytečnému otevírání a zavírání rolet.

Zimní režim (režim východu a západu slunce): Roleta se otevírá při východu slunce a zavírá při jeho západu.

Poznámka: V zimním režimu se rolety otevírají, když je aktuální intenzita světla vyšší než hodnota nastavená v aplikaci, a zavírají se, když intenzita světla klesne pod nastavenou hodnotu.

Poznámka: Úroveň světla nastavená pro otevírání rolety musí být vyšší než úroveň světla nastavená pro její zavírání.

Jak zapnout zimní režim v aplikaci:



Stiskněte tlačítko režim zimní/letní v nastavení rolety.

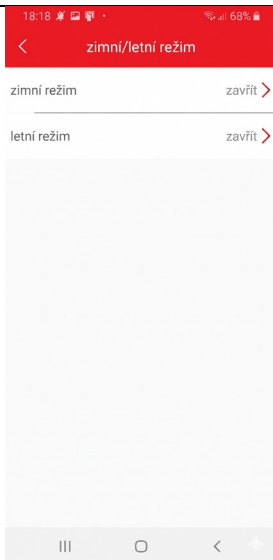

Vyberte zimní režim.



Stiskněte 



Stiskněte 



Změňte úroveň světla
přejetím prstem po linii
intenzity světla.

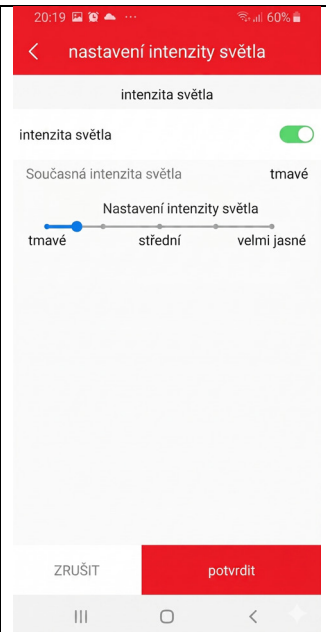

Nastavte požadovanou
úroveň a stiskněte
Potvrdit.

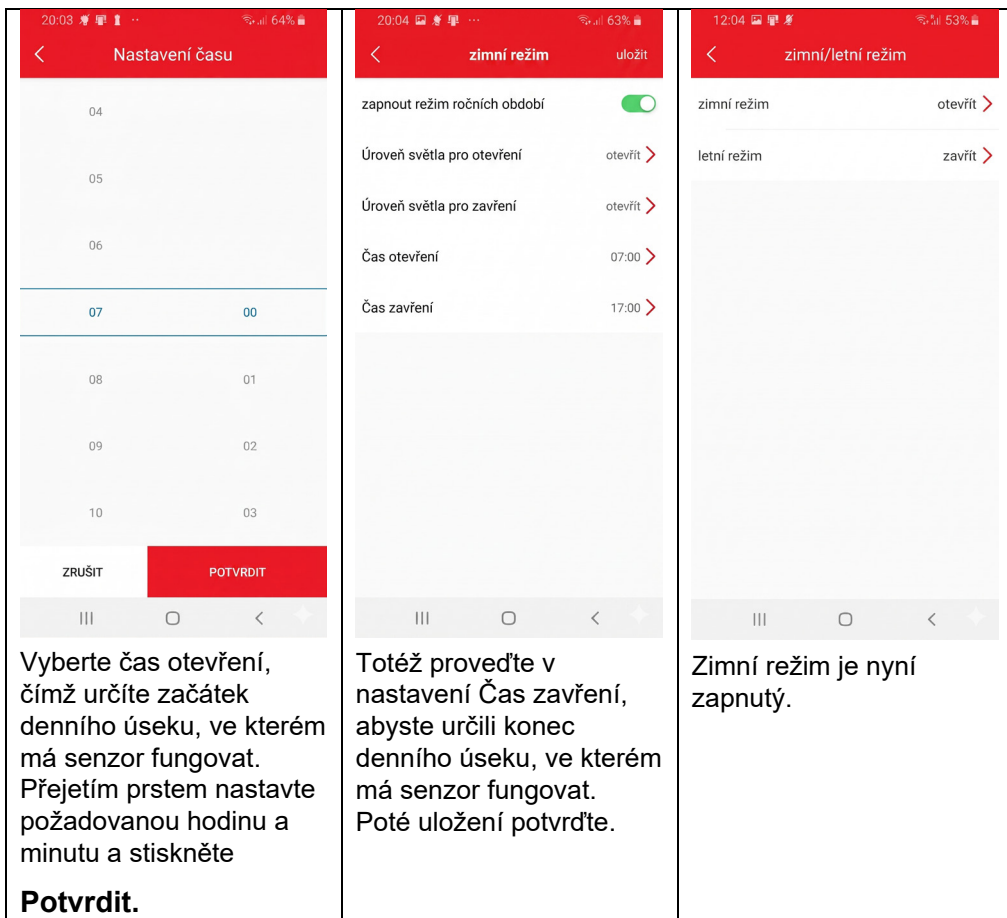

Letní režim (sluneční režim): Roleta se otevírá, když nesvítí slunce, a zavírá se, když slunce svítí.

Poznámka: V letním režimu se rolety otevírají, když je aktuální úroveň jasu nižší než hodnota nastavená v aplikaci, a zavírají se, když je aktuální úroveň světla vyšší než hodnota nastavená v aplikaci.

Poznámka: Úroveň světla nastavená pro otevření rolety musí být nižší než úroveň světla nastavená pro její zavření.

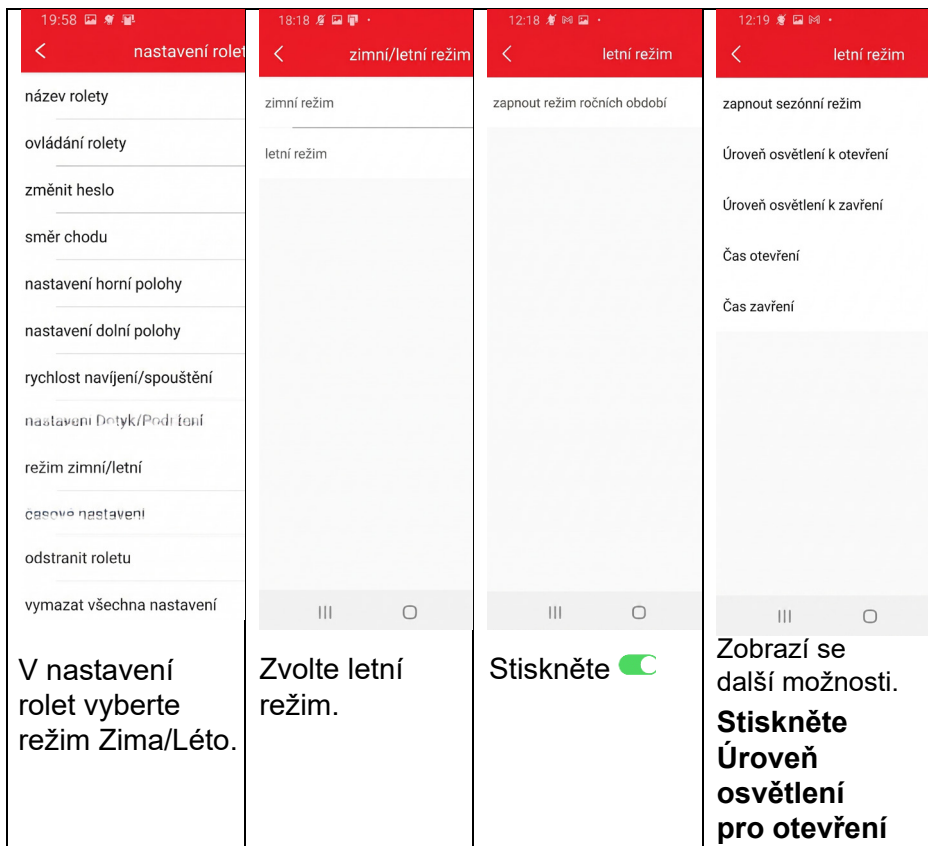

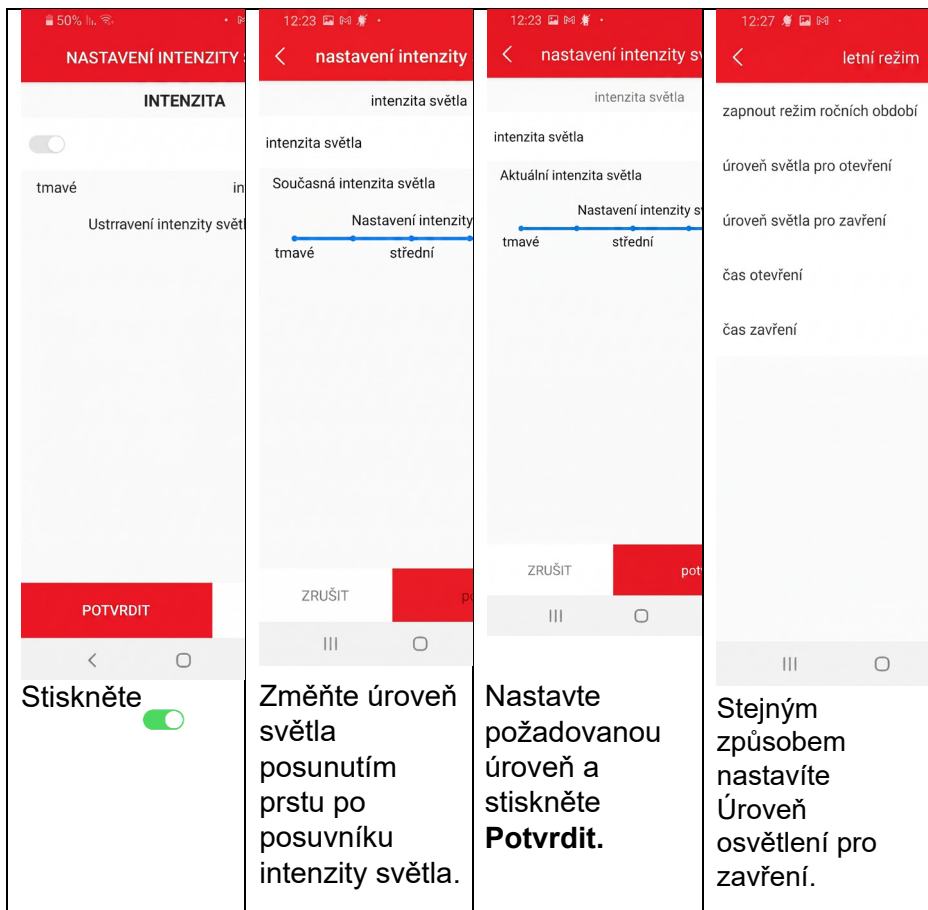

<p>Vyberte čas otevření, abyste určili začátek denního úseku, ve kterém chcete, aby senzor fungoval. Přejetím prstem nastavte požadovanou hodinu a minutu a stiskněte Potvrdit.</p>	<p>Totéž proveďte v nastavení Čas zavření, abyste určili konec denního úseku, ve kterém chcete, aby senzor fungoval. Poté uložení potvrďte.</p>	<p>Letní režim je nyní zapnutý.</p>	<p>Pro vypnutí letního režimu vypněte vypínač.</p> <p>Stiskněte Uložit.</p>

Nápověda

Aplikace neumožňuje zapnout oba režimy současně. Pokud máte zapnutý letní režim a chcete začít používat zimní, musíte letní režim nejprve vypnout (a naopak).

Spotřebič nerozebírejte, neopravujte ani neopravujte.

- Změny a úpravy spotřebiče mohou vést ke ztrátě záruky výrobce. Pokud vaše zařízení vyžaduje opravu, obraťte se na servisní středisko Samsung.
- Baterii nerozebírejte ani nepropichujte, mohlo by dojít k výbuchu nebo požáru.
- Před vyjmutím baterie spotřebič vypněte. Vyjmutí baterie, pokud je zařízení zapnuté, může způsobit jeho poruchu.

Při čištění spotřebiče dodržujte tyto pokyny:

- Zařízení nebo nabíječku otírejte pouze čistým a suchým hadříkem.
- Nepoužívejte chemikálie ani čisticí prostředky (saponáty). Jejich použití může způsobit změnu barvy nebo poškození vnějšího krytu spotřebiče, případně vést k úrazu elektrickým proudem či požáru.
- Chraňte zařízení před prachem, potem, inkoustem, oleji a chemickými produkty, jako je kosmetika, antibakteriální spreje, mýdla na ruce, prací prostředky a insekticidy.

Při kontaktu s těmito látkami může dojít k poškození vnější i vnitřní části spotřebiče nebo k jeho nesprávnému fungování. Pokud se spotřebič některou z těchto látek znečistí, otřete jej měkkým hadříkem, který nepouští vlákna.

Používejte spotřebič pouze k jeho určenému účelu.

Jinak může zařízení fungovat nesprávně.

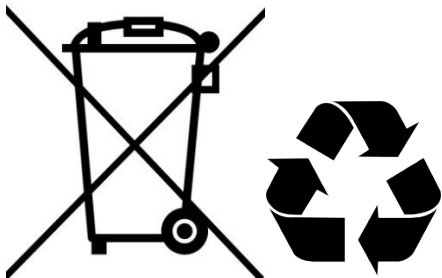

Správná likvidace produktů

(Odpad z elektrických a elektronických zařízení) Toto označení na produktu, příslušenství nebo v dokumentaci znamená, že tento produkt ani jeho elektronické příslušenství (např. nabíječky, solární panely) by po skončení své životnosti neměly být likvidovány společně s běžným komunálním odpadem.

Abychom předešli možným škodlivým dopadům na životní prostředí a lidské zdraví způsobeným nekontrolovanou likvidací odpadů, žádáme vás, abyste tyto položky oddělili od ostatních typů odpadu a zodpovědně je recyklovali. Pro informace o tom, kde a jak lze tyto položky ekologicky a bezpečně recyklovat, by se uživatelé v domácnostech měli obrátit na prodejce, u kterého produkt zakoupili, nebo na svůj místní úřad. Nevyhazujte produkt ani jeho příslušenství do běžného odpadu.

Jak správně likvidovat baterie obsažené v tomto produktu

Označení na baterii, v uživatelském manuálu nebo na obalu znamená, že baterie, kterými je tento produkt vybaven, nelze po skončení jejich životnosti vyhazovat do běžného komunálního odpadu.

Pokud jsou zde uvedeny chemické symboly (Hg, Cd nebo Pb), znamená to, že daná baterie obsahuje rtuť, kadmium nebo olovo v množství přesahujícím referenční limity stanovené směrnicí ES 2006/66.

POZOR!

- Prodávající nenesou odpovědnost za žádné přímé ani nepřímé škody, které mohou vzniknout v důsledku použití tohoto zařízení.
- Nejsou poskytovány žádné záruky prodejnosti nebo vhodnosti pro konkrétní účel, pokud zákon nestanoví jinak.
- Není zaručena dlouhá životnost jednotlivých kontaktů ani absolutní odolnost všech komponent zařízení.
- Dodržujte pravidla správného používání jak samotného zařízení, tak jednotlivých doplňků (nabíječky, solárního panelu a dalších).

Nepřipojujte spotřebič k jiným zařízením, aniž byste si předtím přečetli jejich návod k obsluze. Uživatel nese odpovědnost za vady a poruchy způsobené nesprávným používáním a připojením nekompatibilních zařízení či příslušenství.

- Záruka se nevztahuje na součástky podléhající přirozenému opotřebením v důsledku běžného používání (např. oděrky a škrábance na krytu). Záruka se rovněž nevztahuje na vady způsobené povětrnostními vlivy (např. vlhkostí nebo extrémními teplotami).

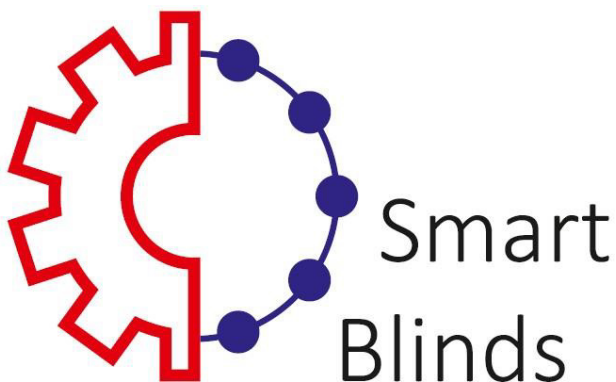

CZ/SK
UŽIVATELSKÁ PŘÍRUČKA

F  **XI**

SK

Obsah

Bezpečnostné pokyny	4
Vzhľad zariadenia	5
Špecifikácia	7
Inštalácia	
Vertikálna montáž	8
Manuálne nastavenie	12
Horizontálna montáž	14
Mobilná aplikácia	18
Solárny panel *	27
Režim zima / leto *	29

BEZPEČNOSTNÉ POKYNY

Pred použitím zariadenia si prečítajte bezpečnostné pokyny. Obsahujú všeobecné pokyny pre bezpečné používanie zariadenia a môžu obsahovať aj informácie, ktoré sa na daný produkt nevzťahujú. Dodržujte informácie uvedené v upozorneniach a varovaniach, aby ste predišli zraneniu alebo poškodeniu zariadenia.



Pojem „zariadenie“ sa vzťahuje na samotný výrobok, batériu, nabíjačku, solárny panel, súčasti dodané s výrobkom a všetko originálne príslušenstvo používané s výrobkom.



- Nevystavujte zariadenie silnému slnečnému žiareniu a vysokým teplotám.
- Nevystavujte zariadenie silným magnetickým poliam.
- V prípade kontaktu s kvapalinou spotrebič okamžite vypnite a nepoužívajte ho, kým úplne nevyschne.
- Zariadenie nečistite chemickými prostriedkami ani inými kvapalinami. Ak je čistenie nutné, použite mäkkú suchú handričku alebo papierový obrúsok.
- Nepoužívajte poškodené napájacie káble, zástrčky ani elektrické zásuvky.
- Nedotýkajte sa prístroja, napájacích káblov, zástrčiek ani elektrickej zásuvky mokrými rukami ani inými mokrými časťami tela.
- Pri odpájaní neťahajte príliš silno za napájací kábel.
- Výrobca nenesie zodpovednosť za škody vzniknuté nesprávnym použitím produktu.

VZHĽAD ZARIADENIA



Niektoré z predstavených doplnkov nemusia byť súčasťou balenia a môžu sa líšiť v závislosti od konfigurácie.

Inteligentný motor žaluzií

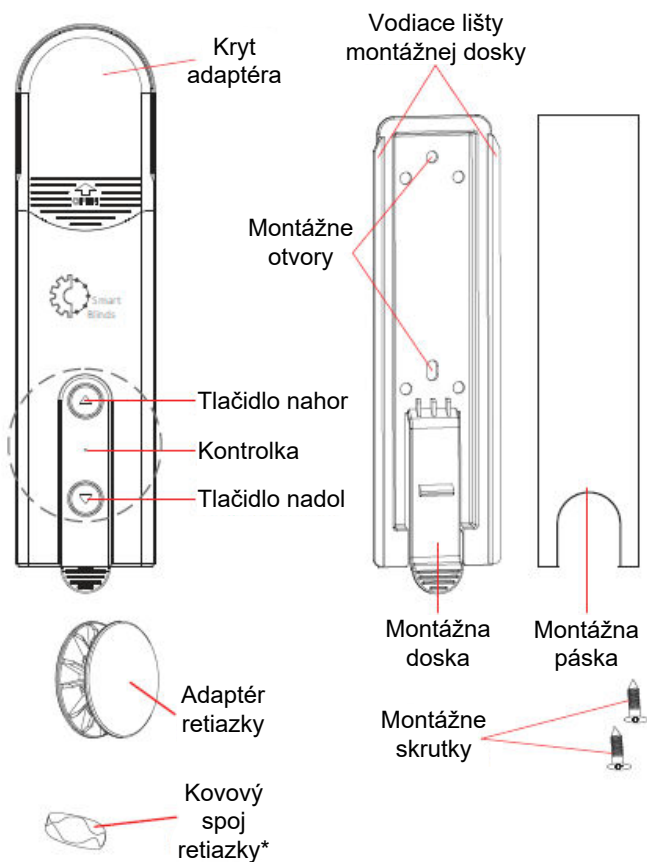

*Kovový spoj retiazky je dostupný samostatne.



Nezapájajte nabíjaciú zástrčku do vstupu solárneho panela a naopak. Tým by sa zásuvka alebo zástrčka mohla poškodiť.

Solárny panel

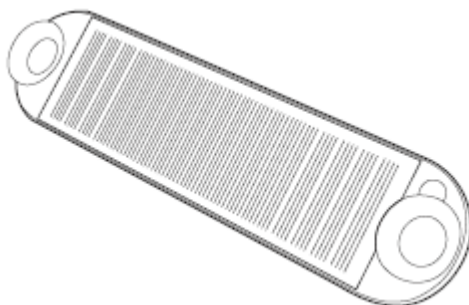

SPECIFIKACE

Model	SMB-101
Vstupné napätie	8,4V DC
Solárny panel	12 V / 0,3 W
Prúd	1,8 A
Rozsah rotácie	20-40 ot./min
Krútiaci moment	0,45 Nm
Menovitý prúd	1 A
Batéria	7,4V DC / 1000 mAh



RoHS

- Po vypnutí si motor zachová posledné nastavenia.
- Možnosti a nastavenia je možné meniť pomocou aplikácie v telefóne pripojenom cez Bluetooth.
- Veľká kapacita batérie pre až 3 mesiace dlhú prevádzku. (Ukazovateľ úrovně batérie je dostupný v mobilnej aplikácii).
- Nabíjanie káblom (alebo solárnym panelom*).
- Senzor svetla* zabudovaný v solárnom paneli pre automatické otváranie/zatváranie rolety.

INŠTALÁCIA

Vertikálna montáž

1. Vymeňte spojku retiazky*.

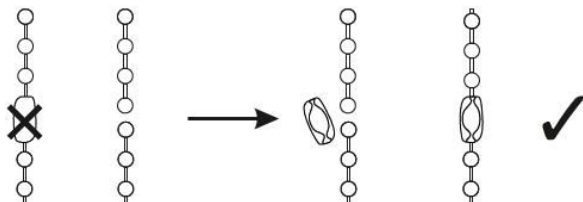

2. Zložte kryt adaptéra.

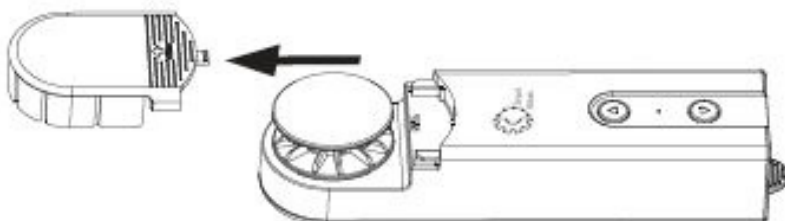

3. Vyberte obe plastové časti z krytu adaptéra.



Pri montáži na okno alebo na stenu nad parapetom nesmie byť vzdialenosť medzi motorom a parapetom menšia ako 4,5 cm.



V prípade rámových roliet montujeme motor Smart Blinds na rám toho istého okna. V prípade roliet montovaných na stenu alebo na strop montujeme motor na stenu.

4. Označenie miesta montáže

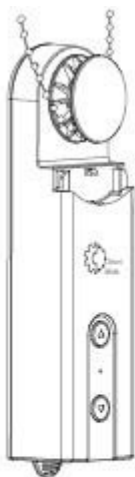

Nasadte retiazku na adaptér.

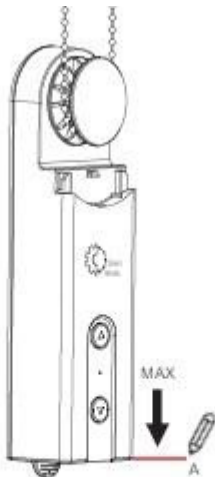

Napnite retiazku na maximum a označte polohu A.



Označte miesto montáže (poloha B) 3 až 5 mm pod vyznačenou polohou A.

5. Pripevnenie motora k povrchu

5.1 Pomocou montážnej pásky



Pred inštaláciou na okenný rám odmastite rám okna a povrch montážnej dosky čistiacim obrúskom (obrázok je dostupný samostatne).

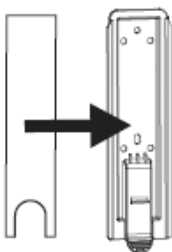

Vysuňte montážnu dosku a potom na ňu prilepte priloženú montážnu pásku.

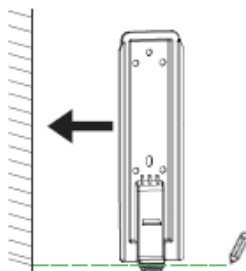

Prilepte montážnu dosku podľa označenej pozície B.

5.2 Použitie montážnych skrutiek

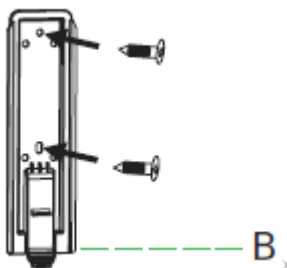

Montážnu dosku pripevnite k povrchu pomocou skrutiek.

5.3 Nasadenie motora na dosku.

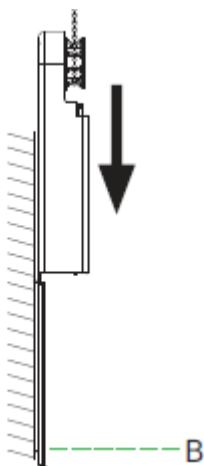

Umiestnite motor do vodiacich líšt na montážnej doske.

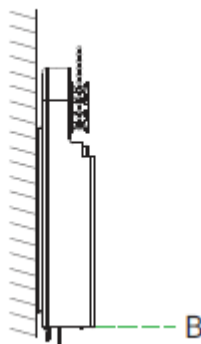

Zasuňte motor do dosky, kým nie je retiazka napnutá v polohe B.

5.4 Výmena krytu adaptéra

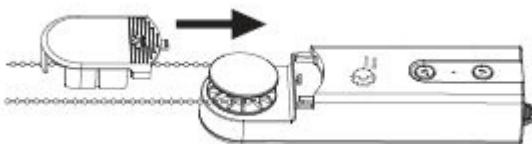

6. Nastavenie cez aplikáciu

Aplikácia je dostupná na Google Play a AppStore.

(vyhľadajte „smartblinds“ alebo naskenujte príslušný QR kód nižšie).

Motor Smart Blinds je možné ovládať pomocou aplikácie, ktorá umožňuje zatváranie a otváranie roliet.

6.1 Stiahnutie

App Store



Google Play



7. Ručné nastavenie

7.1 Nastavenie hornej pozície

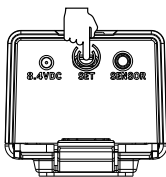

Stlačte a podržte tlačidlo nastavenia 3 sekundy.

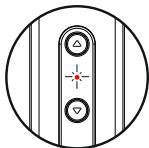

Kontrolka sa rozsvieti načerveno (zariadenie je v režime nastavenia).

7.2 Nastavenie spodnej pozície

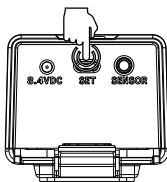

Stlačte a podržte tlačidlo nastavenia 3 sekundy.

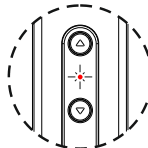

Kontrolka sa rozsvieti načerveno (zariadenie je v režime nastavenia).

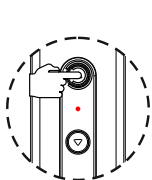

Stlačte tlačidlo „Nahor“.

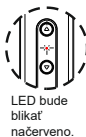

LED bude blikať načerveno.

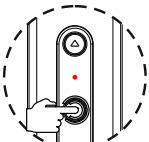

Nastavte rolety do cieľovej pozície.

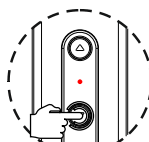

Stlačte tlačidlo „Nadol“.

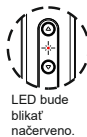

LED bude blikať načerveno.

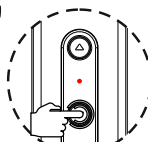

Nastavte rolety do cieľovej pozície.

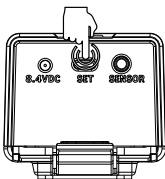

Stlačte a podržte tlačidlo nastavenia 3 sekundy.



Kontrolka trikrát namodro zabliká. Horná pozícia je uložená.

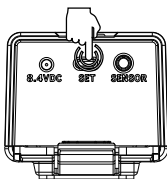

Stlačte a podržte tlačidlo nastavenia 3 sekundy.



Kontrolka trikrát namodro zabliká. Spodná pozícia je uložená.



7. Ručné nastavenie

7.3 Zapnutie

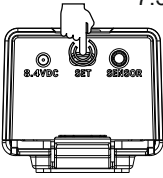

Podržte tlačidlo nastavenia na 1 sekundu.

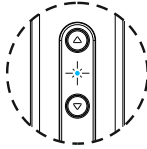

Kontrolka LED bliká namodro 2 sekundy (zariadenie je zapnuté).

7.6 Zmena smeru chodu

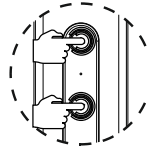

Stlačte a podržte obe tlačidlá súčasne po dobu 3 sekúnd.

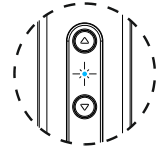

LED dióda sa rozsvieti namodro trikrát (smer bol zmenený).

7.4 Vypnutie

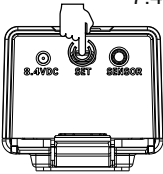

Podržte tlačidlo nastavenia 7 sekúnd.

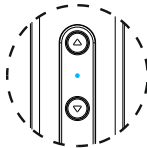

LED kontrolka trikrát namodro zabliká (zariadenie je vypnuté).

7.7 Zmena režimu motora

(Predvolený režim je krokový režim. Pre zmenu postupujte podľa pokynov.)

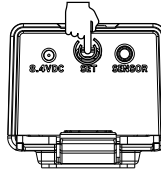

Stlačte tlačidlo nastavenia päťkrát.

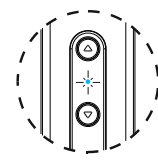

Kontrolka bude blikat namodro (režim bol zmenený).

7.5 Obnovenie predvolených nastavení

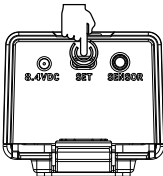

Stlačte a podržte tlačidlo 3 sekundy.

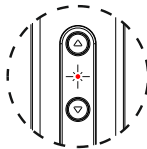

LED kontrolka svieti načerveno (zariadenie je v režime nastavenia).

7.8 Kontinuálny režim

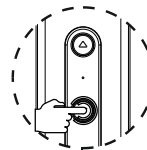

Stlačte tlačidlo podľa vlastného výberu. Motor sa začne točiť.

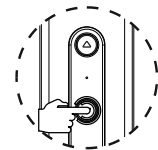

Stlačte tlačidlo znova. Motor sa zastaví.

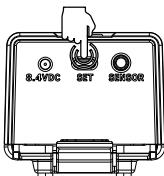

Stlačte a podržte tlačidlo nastavenia po dobu 7 sekúnd.



LED signál svieti namodro 3 sekundy (nastavenie je resetované, zariadenie je uvedené do predvoleného nastavenia).

7.9 Krokový režim

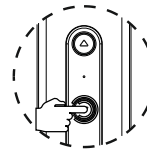

Stlačte a podržte vybrané tlačidlo menej ako 1,5 sekundy. Motor sa prestane otáčať, keď tlačidlo pustíte.

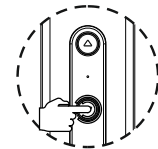

Stlačte a podržte vybrané tlačidlo dlhšie ako 1,5 sekundy. Motor sa pri ďalšom stlačení tlačidla zastaví.

INŠTALÁCIA

Horizontálna montáž

8. Horizontálna montáž

8.1 Značenie miesta pri horizontálnej montáži

Motor montujeme na okenné krídlo v horizontálnej polohe v nasledujúcich prípadoch:

- Keď príliš dlhá retiazka neumožňuje montáž vo vertikálnej polohe a nie je možné retiazku skrátiť (rolety deň a noc).
- Iný spôsob montáže (napr. na stenu, k oknu) nie je možný.

8.2 Pripevnite retiazku na adaptér a priložte motor k okennému krídlu.

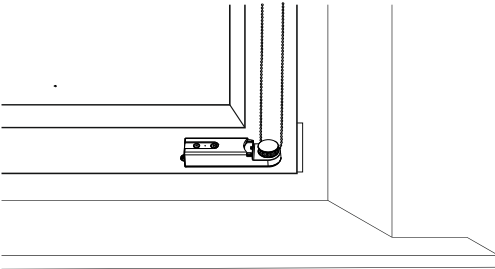

8.3 Posuňte motor pozdĺž krídla v smere znázornenom na obrázku, kým nie je retiazka napnutá na maximum.

Označte polohu dvoma čiarami: horizontálne a vertikálne.
Minimálna vzdialenosť medzi motorom a okrajom okenného výklenku by mala byť 15 cm.

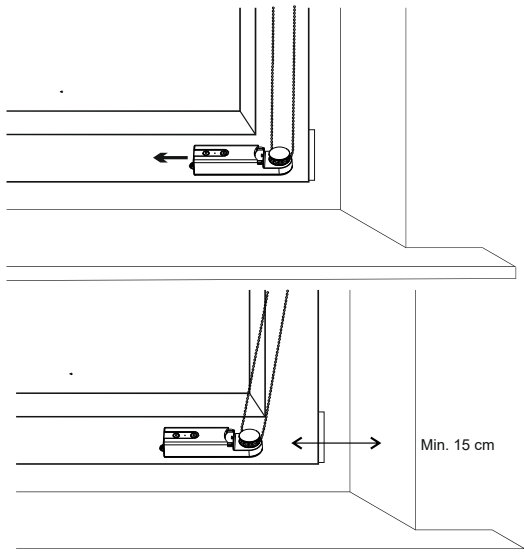

8.4 Vysuňte montážnu dosku zo zadnej časti motora.

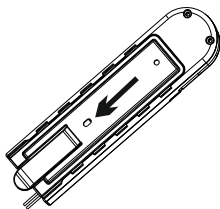

8.5 Vyčistite plochu na lepenie na okne a na montážnej doske
čistiacim obrúskom, potom pásku prilepte na
montážnu dosku.

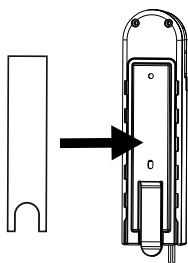

8.6 Určite miesto na prilepenie montážnej dosky podľa rozmerov uvedených na obrázku, potom dosku prilepte a pevne ju pritlačte.

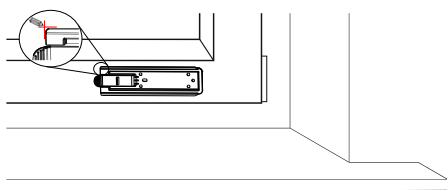

8.7 Následne nasuňte motor na dosku, kým sa retiazka nenapne.

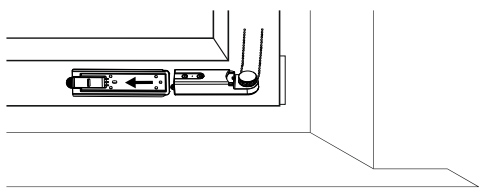

8.8 Odlomte dva plastové výčnelky na kryte adaptéra.

Retiazka na pravej strane okna

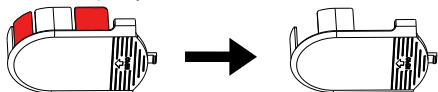

Retiazka na ľavej strane okna

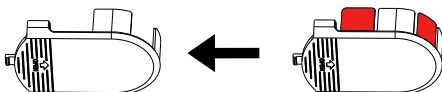

8.9 Nasadte kryt adaptéra.

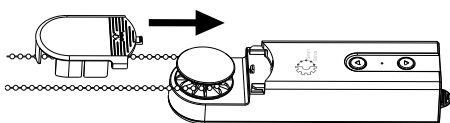

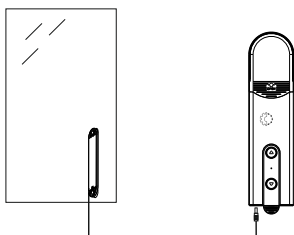

8.10 Pripevnite solárny panel* k oknu a pripojte ho k motoru.

* Solárny panel so svetelným senzorom je dostupný samostatne.





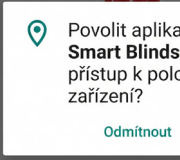

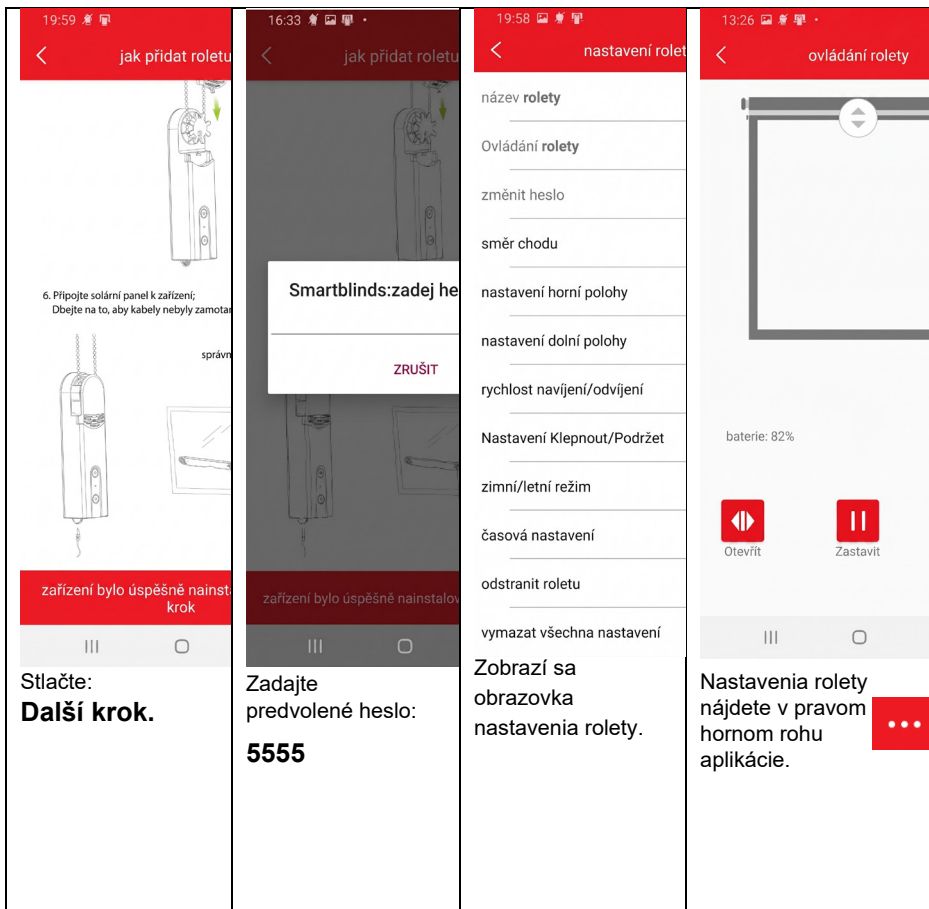
Používateľský manuál aplikácie Smart Blinds

    <p>Hľadajte: „smartblinds“. Zapnite motor podľa priloženého používateľského manuálu.</p>	 <p>Povolte prístup k polohe zariadenia (je to nevyhnutné pre správne fungovanie Bluetooth).</p>	 <p>Ovládání zaříze</p> <p>žádné připojené rolety, přidejte</p> <p>Ovládání zařízení</p> <p>Pridajte roletu.</p>	 <p>18:45</p> <p>Seznam skenová</p> <p>Žaluzie</p> <p>Vyberte si roletu zo zoznamu (ak máte viac motorov, odporúčame zapnúť ďalší motor až po pridaní predchádzajúcej rolety do aplikácie).</p>
--	---	---	---

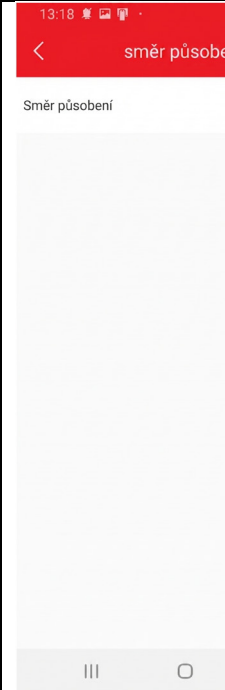

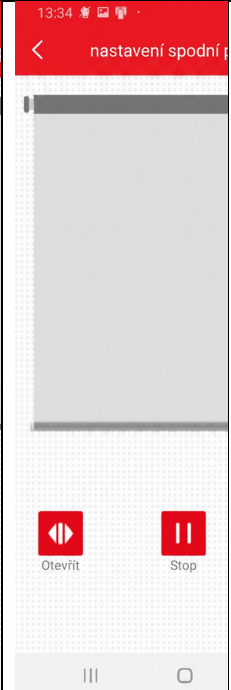
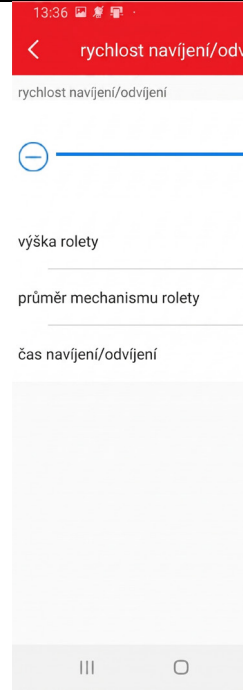

<p>Nastavenie rolety</p>	<p>1. Název rolety Zadajte svoj vlastný názov rolety a stlačte</p> <p>Potvrdiť.</p>	<p>2. Typ rolety Vyberte typ rolety a uložte.</p>	<p>3. Zmeňte heslo Zmeňte si heslo na svoje a potvrdte.</p>

			
<p>4. Smer chodu</p> <p>Je možné zmeniť smer chodu rolety: na tento účel stlačte <input checked="" type="checkbox"/></p>	<p>5. Nastavenie hornej pozície rolety:</p> <p>Držte Otvoriť alebo Zatvoriť, kým nie je roleta úplne otvorená. Potom stlačte Stop a Uložiť.</p>	<p>6. Nastavenie spodnej pozície rolety:</p> <p>Držte Otvoriť alebo Zatvoriť, kým nie je roleta úplne zatvorená, stlačte Stop a Uložiť.</p>	<p>7. Rýchlosť navijania/odvijania</p> <p>Štandardne je zvolená najvyššia rýchlosť zatahnutia. Pre zníženie stlačte</p> <p><u>Pre pokročilých:</u></p> <p>Zadajte výšku rolety a priemer mechanizmu, aby ste si upravili čas otáčania podľa svojich preferencií.</p>

<p>8. Nastavenie Klepnúť/Podržať</p> <p>Toto nastavenie určuje, či každé klepnutie na tlačidlo Otvoriť a Zatvoriť spôsobí pohyb rolety, alebo bude nutné krátke podržanie.</p>	<p>9. Zimný/letný režim</p> <p>Toto nastavenie je prepojené so svetelným senzorom v solárnom paneli*: ak ho nemáte, nemusíte robiť nič.</p>	<p>10. Nastavenie času</p> <p>Umožňuje vám nastaviť čas otvorenia alebo zatvárania rolety. Na začiatok stlačte:</p> 	<p>10. Nastavenie času</p> <p>Polohu rolety nastavte posunom:  Vyberte presný čas a stlačte duplikovať pre výber dní.</p>

<p>10. Nastavenie času Vyberte dni a potvrdte.</p>	<p>10. Nastavenie času Pre zapnutie časovača stlačte: <input checked="" type="checkbox"/></p>	<p>10. Nastavenie času Ak chcete časovač upraviť alebo vymazať, podržte prst na jeho názve dlhší čas.</p>	<p>10. Nastavenie času Môžete nastaviť maximálne 4 rôzne časovače.</p>

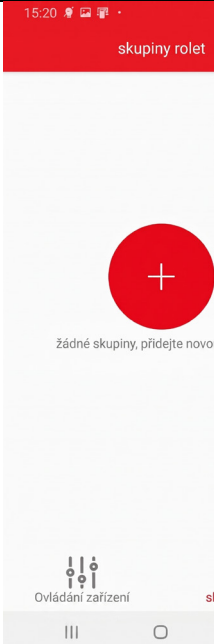
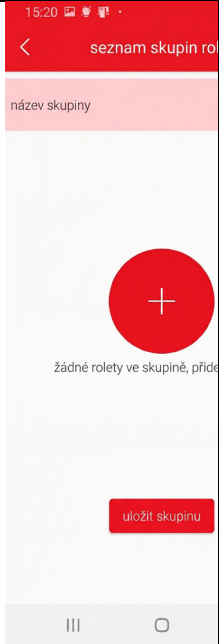
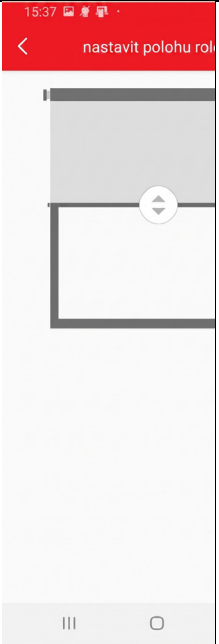
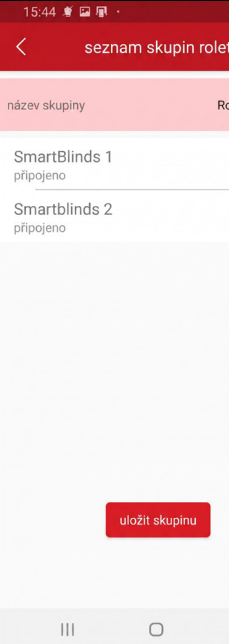
			
<p>11. Odstránit rolety Toto nastavenie sa používa na odstránenie rolety z aplikácie.</p>	<p>12. Vymazať všetky nastavenia Týmto krokom zmažete všetky používateľské dáta a obnovíte zariadenie do predvoleného stavu.</p>	<p>Riadenie zariadenia Na úvodnej obrazovke aplikácie je zoznam všetkých pridaných roliet. Zariadenia Smart Blinds v dosahu Bluetooth sa automaticky pripoja po 2 až 3 sekundách. Zvoľte roletu, ktorú chcete ovládať.</p>	<p>Ovládanie rolety Roletu je možné ovládať pomocou tlačidiel 'Otvoriť' - 'Stop - Zatvoriť', alebo pohybom prsta po obrázku rolety. Táto obrazovka tiež ukazuje stav batérie Smart Blinds.</p>

			
<p>Skupiny rolet</p> <p>Chytré rolety lze seskupovat pro spuštění naplánovaných scénářů, např. k otevření všech rolet v místnosti jedním tlačítkem.</p> <p>Stiskněte </p>	<p>Zoznam rolet</p> <p>Stlače názov skupiny, aby ste ju pomenovali. Potom stlačením tlačidla [+] pridajte vybrané rolety (poznámka: pre pridanie rolety musí byť jej stav v aplikácii „pripojené“).</p>	<p>Nastavte polohu rolety</p> <p>Nastavte požadovanú cieľovú pozíciu rolety a stlače Uložiť.</p>	<p>Seznam rolet</p> <p>Akonáhle pridáte požadované rolety, stlače Uložiť skupinu.</p>

			<p>Tento návod sa vzťahuje na aplikáciu Smart Blinds verzie 1.0 (zo dňa 4. 12. 2020).</p> <p>Budúce verzie aplikácie môžu priniesť ďalšie možnosti a nové funkcie.</p>
<p>Skupiny rolet Stlačte názov vybranej skupiny a potom tlačidlo pre jej spustenie – rolety sa zastavia na vopred určených pozíciách.</p>	<p>Skupiny rolet – upraviť / vymazať Stlačte a podržte názov skupiny, ak ju chcete upraviť alebo vymazať.</p>	<p>Ovládanie zariadenia Pre návrat na úvodnú obrazovku stlačte Ovládanie zariadenia.</p>	

Solárny panel SBS-301

[!] Neodstraňujte kryt. Zabráňte mechanickému poškodeniu.
Chráňte pred kontaktom s vodou.

[!] Na povrch solárneho panelu nič nepokladajte, pretože by to mohlo spôsobiť jeho nesprávnu funkciu.

[!] Produkt nie je hračka. Uchovávajte mimo dosahu detí mladších ako 5 rokov, pretože malé alebo poškodené časti môžu spôsobiť udusenie. V prípade udusenía okamžite vyhľadajte lekársku pomoc.

Solárny panel pripevnite k oknu a pripojte ho k motoru (do zdieľky SENSOR).

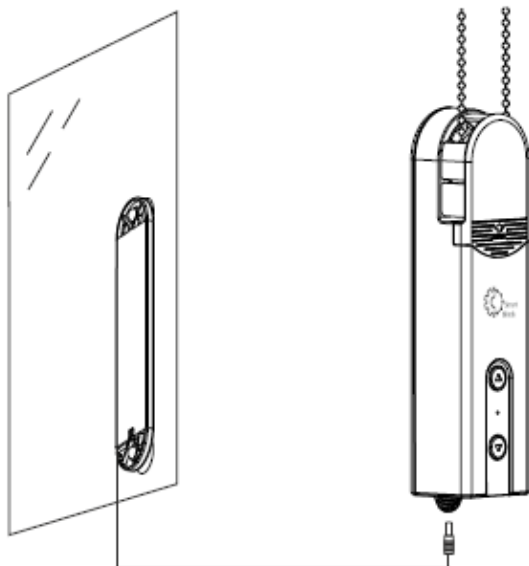



Solárny panel neustále dobíja batériu motora, takže ju nie je nutné tak často dobíjať klasickou nabíjačkou. Solárny panel však nabíjačku úplne nenahrádza, pretože jeho výkon nepostačuje na úplné nabitie celkom vybitej batérie. Výkon solárneho panelu závisí od intenzity slnečného svetla, čo znamená, že počas zamračených a zimných dní je jeho účinnosť nižšia ako v slnečných letných dňoch.

Ďalšou výhodou solárneho panelu je svetelný senzor, ktorý umožňuje motoru Smart Blinds aktivovať zimný režim (reagujúci na východ a západ slnka) a letný režim (reagujúci na slnko).

REŽIM ZIMA/LETO

Tipy pre zimný/letný režim:

Zimný aj letný režim funguje iba vtedy, keď je solárny panel so svetelným senzorom pripojený k motoru Smart Blinds.

Poznámka: Aby sa predišlo nechceným reakciám spôsobeným náhlymi zmenami (napr. oslnenie reflektormi prechádzajúceho auta), senzor zareaguje až po 10 minútach od dosiahnutia nastavenej úrovne osvetlenia. Tým sa obmedzí nadmerná citlivosť a zabráni sa tak zbytočnému otváraniu a zatváraniu roliet.

Zimný režim (režim východu a západu slnka): Roleta sa otvára pri východe slnka a zatvára pri jeho západe.

Poznámka: V zimnom režime sa rolety otvárajú, keď je aktuálna intenzita svetla vyššia ako hodnota nastavená v aplikácii, a zatvárajú sa, keď intenzita svetla klesne pod nastavenú hodnotu.

Poznámka: Úroveň svetla nastavená pre otváranie rolety musí byť vyššia ako úroveň svetla nastavená pre jej zatváranie.

Ako zapnúť zimný režim v aplikácii:

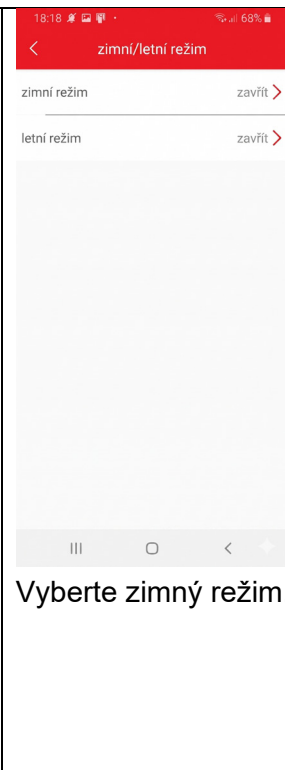



Stlače

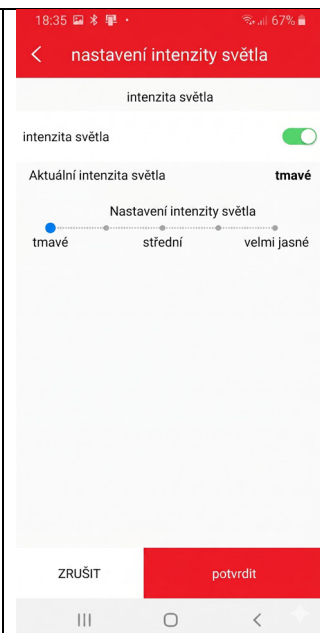

**Změňte úroveň světla
prejdením prstem po
línii intenzity světla.**

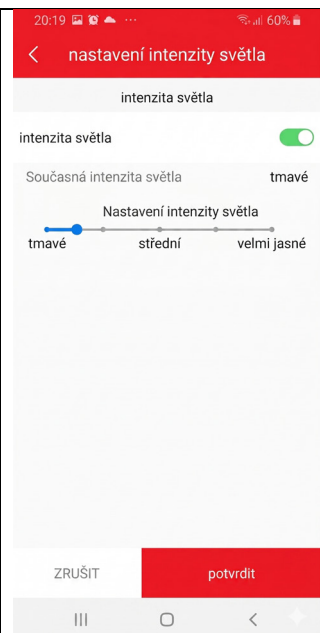

**Nastavte požadovanou
úroveň a stlače
Potvrdit'.**

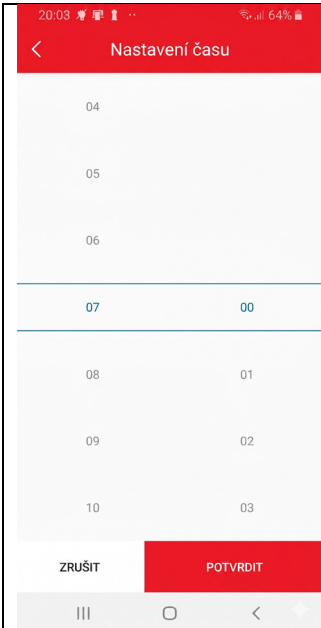

Vyberte čas otvorenia, čím určíte začiatok denného úseku, v ktorom má senzor fungovať. Prejdením prstom nastavte požadovanú hodinu a minútu a stlačte

Potvrdit.

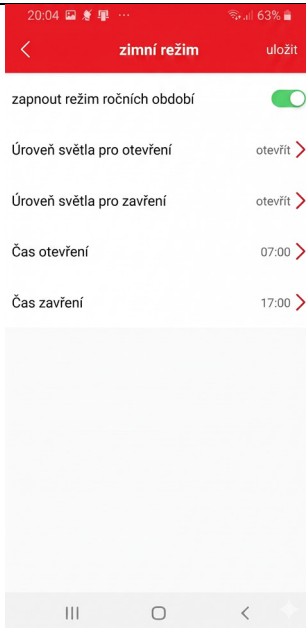

To isté urobte v nastavení Čas zatvorenia, aby ste určili koniec denného úseku, v ktorom má senzor fungovať. Potom uloženie potvrdíte.

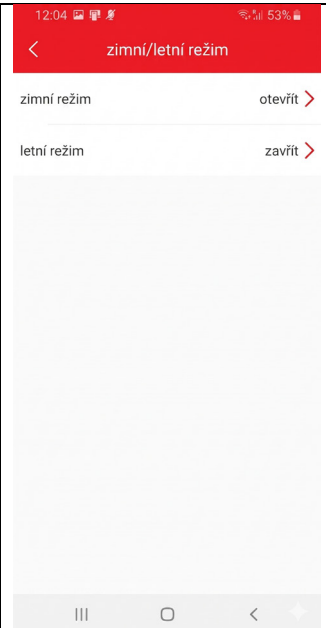

Zimný režim je teraz zapnutý.

Letný režim (slnečný režim): Roleta sa otvára, keď nesvieti slnko, a zatvára sa, keď slnko svieti.

Poznámka: V letnom režime sa rolety otvárajú, keď je aktuálna úroveň jasu nižšia ako hodnota nastavená v aplikácii, a zatvárajú sa, keď je aktuálna úroveň svetla vyššia ako hodnota nastavená v aplikácii.

Poznámka: Úroveň svetla nastavená pre otváranie rolety musí byť nižšia ako úroveň svetla nastavená pre jej zatváranie.

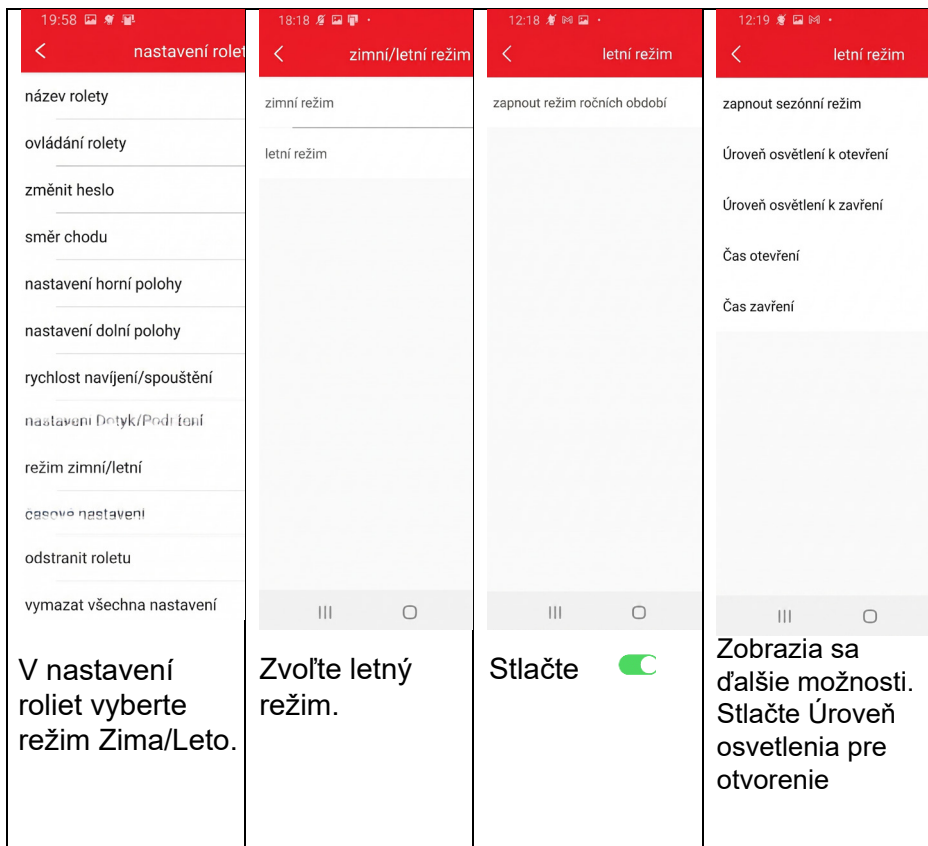

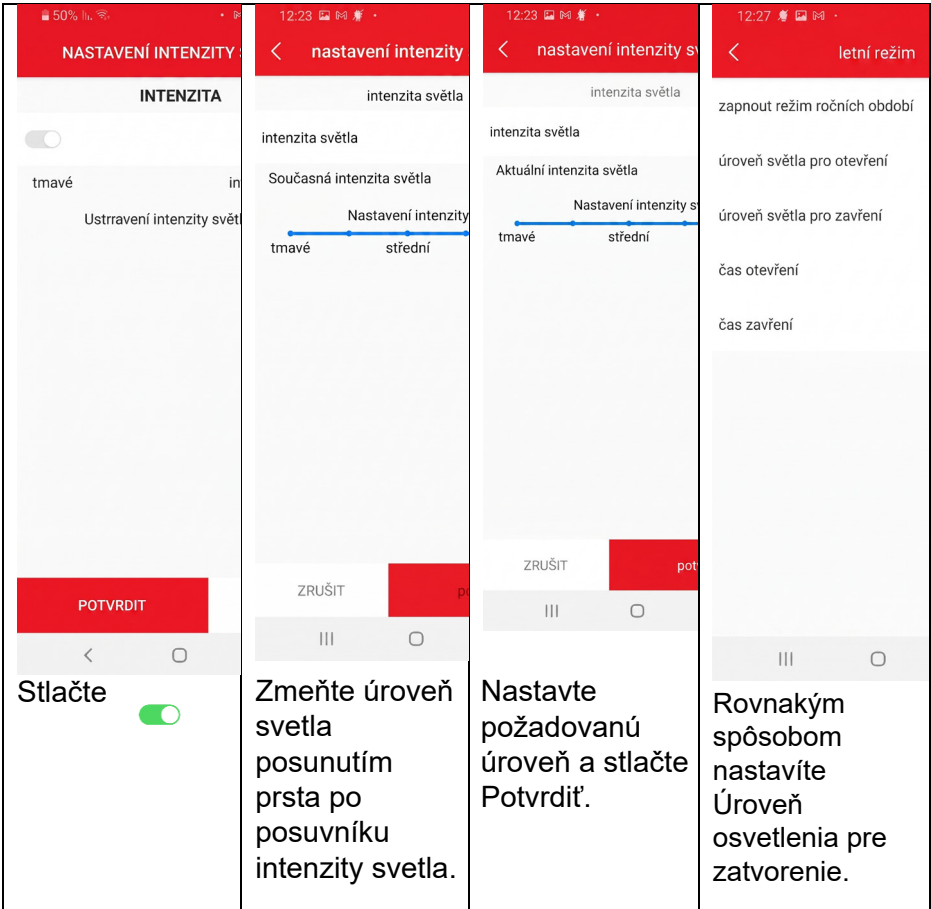

<p>Vyberte čas otvorenia, aby ste určili začiatok denného úseku, v ktorom chcete, aby senzor fungoval. Prejdením prstom nastavte požadovanú hodinu a minútu a stlačte Potvrdiť.</p>	<p>To isté urobte v nastavení Čas zatvorenia, aby ste určili koniec denného úseku, v ktorom chcete, aby senzor fungoval. Potom uloženie potvrdíte.</p>	<p>Letný režim je teraz zapnutý.</p>	<p>Pre vypnutie letného režimu vypnite prepínač.</p> <div style="text-align: center;">  </div> <p>Stlačte Uložiť.</p>

Nápoveda

Aplikácia neumožňuje zapnúť oba režimy súčasne. Ak máte zapnutý letný režim a chcete začať používať zimný, musíte letný režim najprv vypnúť (a naopak).

Spotřebič nerozoberajte, nepravujte ani neopravujte.

- Zmeny a úpravy spotřebiča môžu viesť k strate záruky výrobcu. Ak vaše zariadenie vyžaduje opravu, obráťte sa na servisné stredisko Samsung.
- Batériu nerozoberajte ani neprepichujte, mohlo by dôjsť k výbuchu alebo požiaru.
- Pred vybratím batérie spotřebič vypnite. Vybratie batérie, ak je zariadenie zapnuté, môže spôsobiť jeho poruchu.

Pri čistení spotřebiča dodržiavajte tieto pokyny:

- Zariadenie alebo nabíjačku utierajte iba čistou a suchou handričkou.
- Nepoužívajte chemikálie ani čistiace prostriedky (saponáty). Ich použitie môže spôsobiť zmenu farby alebo poškodenie vonkajšieho krytu spotřebiča, prípadne viesť k úrazu elektrickým prúdom či požiaru.
- Chráňte zariadenie pred prachom, potom, atramentom, olejmi a chemickými produktmi, ako je kozmetika, antibakteriálne spreje, mydlá na ruky, pracie prostriedky a insekticídy.

Pri kontakte s týmito látkami môže dôjsť k poškodeniu vonkajšej i vnútornej časti spotřebiča alebo k jeho nesprávnemu fungovaniu. Ak sa spotřebič niektorou z týchto látok znečistí, utrite ho mäkkou handričkou, ktorá nepúšťa vlákna.

Používajte spotřebič iba na jeho určený účel.

Inak môže zariadenie fungovať nesprávne.



Správna likvidácia produktov

(Odpad z elektrických a elektronických zariadení) Toto označenie na produkte, príslušenstve alebo v dokumentácii znamená, že tento produkt ani jeho elektronické príslušenstvo (napr. nabíjačky, solárne panely) by po skončení svojej životnosti nemali byť likvidované spoločne s bežným komunálnym odpadom.

Aby sme predišli možným škodlivým dopadom na životné prostredie a ľudské zdravie spôsobeným nekontrolovanou likvidáciou odpadov, žiadame vás, aby ste tieto položky oddelili od ostatných typov odpadu a zodpovedne ich recyklovali. Pre informácie o tom, kde a ako je možné tieto položky ekologicky a bezpečne recyklovať, by sa používatelia v domácnostiach mali obrátiť na predajcu, u ktorého produkt zakúpili, alebo na svoj miestny úrad. Nevyhadzujte produkt ani jeho príslušenstvo do bežného odpadu.

Ako správne likvidovať batérie obsiahnuté v tomto produkte

Označenie na batérii, v používateľskom manuáli alebo na obale znamená, že batérie, ktorými je tento produkt vybavený, nemožno po skončení ich životnosti vyhadzovať do bežného komunálneho odpadu.

Ak sú tu uvedené chemické symboly (Hg, Cd alebo Pb), znamená to, že daná batéria obsahuje ortuť, kadmium alebo olovo v množstve presahujúcom referenčné limity stanovené smernicou ES 2006/66.

POZOR!

- Predávajúci nenesie zodpovednosť za žiadne priame ani nepriame škody, ktoré môžu vzniknúť v dôsledku používania tohto zariadenia.
- Nie sú poskytované žiadne záruky predajnosti alebo vhodnosti na konkrétny účel, pokiaľ zákon neustanovuje inak.
- Nie je zaručená dlhá životnosť jednotlivých kontaktov ani absolútna odolnosť všetkých komponentov zariadenia.
- Dodržiavajte pravidlá správneho používania tak samotného zariadenia, ako aj jednotlivých doplnkov (nabíjačky, solárneho panelu a ďalších).

Nepripájajte spotrebič k iným zariadeniam bez toho, aby ste si predtým prečítali ich návod na obsluhu. Používateľ nesie zodpovednosť za chyby a poruchy spôsobené nesprávnym používaním a pripojením nekompatibilných zariadení či príslušenstva.

- Záruka sa nevzťahuje na súčiastky podliehajúce prirodzenému opotrebovaniu v dôsledku bežného používania (napr. odreniny a škrabance na kryte). Záruka sa taktiež nevzťahuje na chyby spôsobené poveternostnými vplyvmi (napr. vlhkosťou alebo extrémnymi teplotami).